

# Elektrisches Aufsitzfahrzeug



Dieses Gerät ist entsprechend der EU-Richtlinien über die Entsorgung von Elektro und Elektronik Altgeräten gekennzeichnet. Produkt darf nicht mit dem Hausmüll entsorgt werden. Der Nutzer ist verpflichtet, das Altgerät zur umweltgerechten Entsorgung bei einer ausgewiesenen Annahmestelle für die Entsorgung von Elektro- und Elektronikgeräten abzugeben.

Die technischen Daten entsprechen dem Stand der Drucklegung und können ohne vorherige Benachrichtigung geändert werden.

#### EU-KONFORMITÄTSERKLÄRUNG

Hiermit erklärt XXXLUTZ KG, dass der Artikel den aktuellen erforderlichen EU Richtlinien entspricht. Der vollständige Text der EU-Konformitätserklärung ist unter der folgenden Internetadresse verfügbar: [www.xxxlutz.at](http://www.xxxlutz.at)



## HSW.



Simply The  
Best Fun.

# MONTAGE- UND BETRIEBSANLEITUNG

- Bitte lesen Sie diese Bedienungsanleitung vor Verwendung sorgfältig durch.
- Bitte benutzen Sie das Fahrzeug nicht auf der Straße. Es ist kein Verkehrsmittel.
- Dieses Handbuch enthält wichtige Informationen, bitte bewahren Sie es zum späteren Nachschlagen sorgsam auf.
- Zum Zweck der Produktverbesserung können Teile des Produkts, das Aussehen, die Verpackung und die Art der Montage ohne vorherige Ankündigung geändert werden. Bei Abweichungen zwischen dieser Anleitung und dem Produkt ist das tatsächliche Produkt entscheidend. Vielen Dank für Ihr Verständnis!

## INHALT

1. Über dieses Produkt.....	Seite 2
2. Teilliste für die Montage .....	Seite 3
3. Schema der Montageteile .....	Seite 4
4. Montageschritte.....	Seite 5-7
5. Bedienungsanleitung .....	Seite 8-12
6. Ladevorgang .....	Seite 13
7. Störungsbehebung.....	Seite 14
8. Wartung .....	Seite 15
9. Entsorgung des Akkus .....	Seite 16

## ÜBER DIESES PRODUKT

Vielen Dank, dass Sie sich für unser Produkt entschieden haben. Wir hoffen, dass Ihre Kinder viel Freude mit diesem Produkt haben werden. Bitte lesen Sie diese Bedienungsanleitung vor Verwendung sorgfältig durch.

Geeignete Altersgruppe	3-6 Jahre	Akku	12 V 4,5 AH*1 12 V 7 AH*1
Ladegewicht	Unter 30 kg	Motor	Lenkungsmotor DC 12V-RS380 RPM5500*1 Antriebsmotor DC 12 V-RS390 RPM16000*2 oder RPM1600*4
Material	PP	Optimale Temperatur	Unter 40°
Aufladen	Eingang: 100 – 240 V 50 – 60 Hz	Ladedauer	8-12 Stunden Nicht mehr als 20 Stunden
	Ausgang: 12 V 500 mA / 12 V 700 mA/12 V 1000 mA	Sicherung	7A selbstrückstellend/ 10A selbstrückstellend

# WARNUNG!

Zur Sicherheit Ihrer Kinder lesen Sie bitte vor dem Gebrauch alle Warnhinweise und Anweisungen sorgfältig durch. Bewahren Sie diese Anleitung zum späteren Nachschlagen sorgfältig auf. - Dieses Produkt darf nur von Erwachsenen zusammengebaut werden. Das Produkt enthält Kleinteile, bitte lassen Sie Kinder nicht beim Zusammenbau mithelfen.

- Entfernen Sie vor der Montage Verpackungsmaterial und Kunststoffbeutel und entsorgen Sie diese nach der Montage ordnungsgemäß.

## TEILLISTE FÜR DIE MONTAGE

NR	BEZEICHNUNG	ABBILDUNG	ANZAHL	HINWEIS	NR	BEZEICHNUNG	ABBILDUNG	ANZAHL	HINWEIS
1	Karosserie		1		2	Windschutzscheibe		1	
3	Sitz		1		4	Rad		4	Alle identisch
5	Zierblende		4		6	Rückspiegel		1	Links u. rechts
7	Lenkrad		1		8	Ladegerät		1	
9	Schrauben		1		10	Fernbedienung		1	
11	Bedienungsanleitung		1		12	M10 Schraubenschlüssel		2	

# SCHEMA DER MONTAGETEILE



Hinweis: Einige Teile müssen auf beiden Seiten des Produktes angebracht werden

NR	BEZEICHNUNG	ANZAHL	NR	BEZEICHNUNG	ANZAHL
1	Karosserie	1	2	Windschutzscheibe	1
3	Sitz	1	4	Rad	4
5	Zierblende	4	6	Rückspiegel	1
7	Lenkrad	1			

Benötigtes Werkzeug



Schraubenzieher  
(nicht enthalten)



Zange (nicht enthalten)



Schraubenschlüssel (enthalten)

# MONTAGESCHRITTE

---

- Dieses Produkt darf nur von Erwachsenen zusammengebaut werden. Der Zusammenbau kann 40 Minuten oder mehr in Anspruch nehmen. Nicht montierte Teile können gefährliche scharfe Kanten oder Spitzen haben und Kleinteile enthalten. Halten Sie daher Kinder fern.
- Bitte vergewissern Sie sich vor dem Zusammenbau, dass alle gelisteten Teile vorhanden sind, und entsorgen Sie Reste erst nach Abschluss des Zusammenbaus.
- Benötigtes Montagewerkzeug: Schraubendreher (nicht enthalten), Zange (nicht enthalten), Schraubenschlüssel (enthalten).

## 1. MONTIEREN DER VORDERRÄDER



Drehen Sie die Karosserie um.

Stecken Sie ein M10 Distanzstück auf die Vorderachse, montieren Sie dann eines der Räder, bringen Sie ein weiteres Distanzstück an und befestigen Sie es mit einer M10 Mutter. Montieren Sie dann die Radzierblende und ziehen Sie sie fest. HINWEIS: Die Schritte für die Montage der Räder sind links und rechts gleich.

## 2. MONTIEREN DER HINTERRÄDER

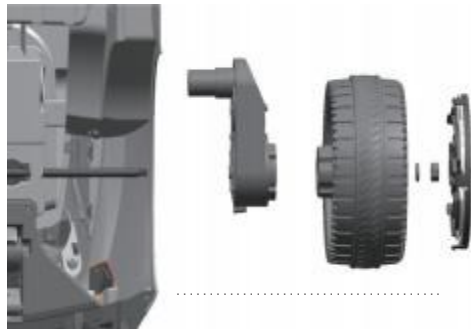

Montieren Sie an der Hinterachse zunächst den Motor. Montieren Sie dann neben dem Motor eines der Räder. Fügen Sie danach ein M10 Abstandsstück hinzu und befestigen es mit einer M10 Mutter. Montieren Sie dann die Radzierblende und ziehen Sie sie fest.

HINWEIS: Die Schritte für die Montage der Räder sind links und rechts gleich.

## 3. MONTIEREN DES LENKRADS

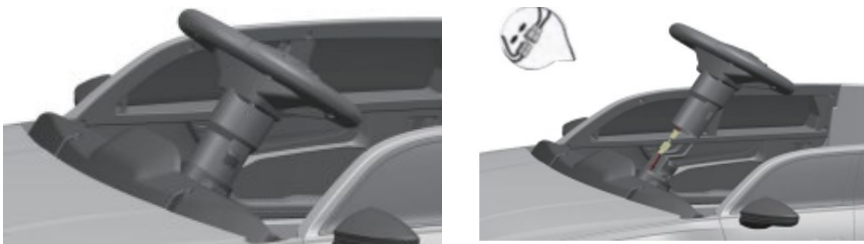

Verbinden Sie den Kabelstecker am Lenkrad mit dem in der Lenkrille und platzieren Sie das Kabel in der Lenkrille. Halten Sie dann die Knöpfe auf beiden Seiten der Lenksäule und drücken Sie das Lenkrad vorsichtig in die Nut, bis die Knöpfe in den Löchern der Nut einrasten.

## 4. ANSCHLUSS AN DIE STROMVERSORGUNG

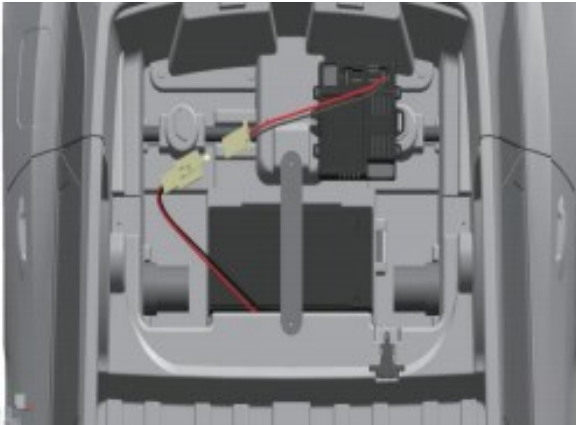

Bevor Sie den Sitz einbauen, müssen Sie alle Kabelanschlüsse am Akku und in der Akkuhalterung entsprechend den Kabelfarben zuordnen (siehe Abbildung).

Warnung! Die Umkehrung von Anode und Kathode ist nicht zulässig.



### SICHERHEITSHINWEISE FÜR AKKUS!

Es dürfen keine anderen Akku-Modelle verwendet werden. Die Verwendung von neuen Batterien zusammen mit gebrauchten ist nicht zulässig. Nicht wiederaufladbare Batterien dürfen nicht aufgeladen werden.

Akkus dürfen nur von Erwachsenen aufgeladen werden.

Bitte entnehmen Sie den Akku vor dem Aufladen aus dem Produkt. Schließen Sie Anode und Kathode immer richtig an.

Entfernen Sie verbrauchte Batterien rechtzeitig aus dem Produkt. Ein Kurzschließen ist nicht zulässig. Verwenden Sie keine Trockenbatterien.

## 5. MONTAGE DES SITZES

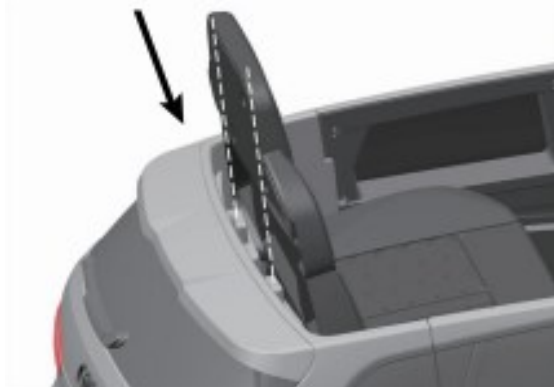

Suchen Sie die Sitzbegrenzungsvorrichtung am Fahrzeug. Richten Sie den Sitz an der Begrenzungsvorrichtung aus und befestigen Sie ihn (wie abgebildet) auf beiden Seiten des Sitzes mit M4\*12 Flachkopfschrauben.

## 6. MONTIEREN DER WINDSCHUTZSCHEIBE



Richten Sie die Windschutzscheibe am Schlitz des Fahrzeugs aus und drücken Sie sie zum Befestigen nach unten.

## 7. MONTIEREN DES RÜCKSPIEGELS



Bringen Sie den linken und rechten Seitenspiegel am Fahrzeug (wie abgebildet) an und drücken Sie ihn vorsichtig fest.

# BEDIENUNGSANLEITUNG

---

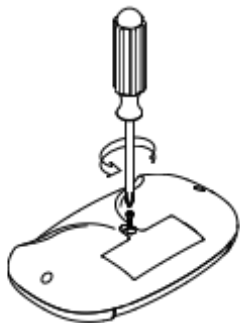
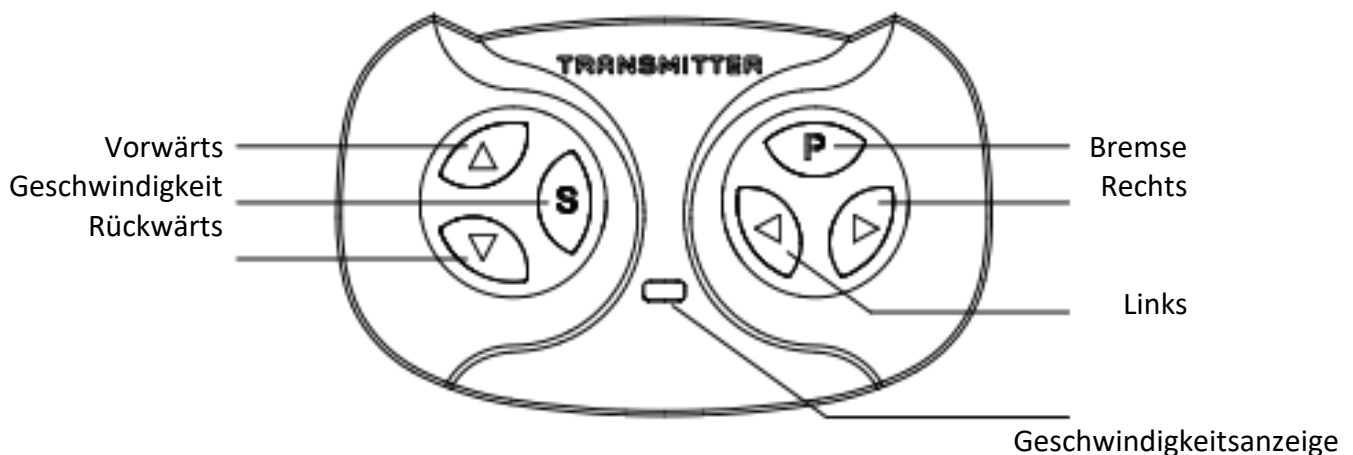

Schrauben Sie die Abdeckung ab



Legen Sie 2 AAA-Batterien (1,5V) ein.

## Handbuch 2,4G Fernbedienung

### [Kopplung (Pairing)]

Die Fernbedienung muss bei der ersten Verwendung gekoppelt werden, danach ist keine weitere Kopplung erforderlich. Schritt 1: Nehmen Sie den Batteriefachdeckel auf der Rückseite der Fernbedienung ab und legen Sie 2 AAA-Trockenbatterien ein. (nicht enthalten)

Schritt 2: Schalten Sie die Einschalttaste am Fahrzeugs aus.

Schritt 3: Halten Sie die Tasten Vorwärts und Rückwärts gleichzeitig gedrückt, bis die Anzeigeleuchte blinkt. Schalten Sie dann das Fahrzeug ein. Die Kontrollleuchte hört auf zu blinken. Erfolgreiche Kopplung. Tasten

Geschwindigkeit: Umschalten der Fahrzeuggeschwindigkeit zwischen hoher Geschwindigkeit (3 Lichter an), mittlerer Geschwindigkeit (2 Lichter an) und niedriger Geschwindigkeit (ein Licht an).

Bremse: Einmal drücken, um zu bremsen und das Fahrzeug zu blockieren. Alle Kontrollleuchten blinken. Erneut drücken, um die Blockierung des Fahrzeugs aufzuheben.

Die Fernbedienung hat Vorrang vor der manuellen Steuerung, d. h. das Fußpedal ist bei Verwendung der Fernbedienung funktionslos. Es funktioniert nur, wenn die Fernbedienung nicht verwendet wird.



# BEDIENUNGSANLEITUNG

---

## WARNUNG

Vermeidung von Verletzungen und Unfällen mit Personenschäden:

- Lassen Sie Kinder mit diesem Produkt nicht unbeaufsichtigt. Dieses Produkt darf nur unter Aufsicht Erwachsener verwendet werden.
- Niemals auf Straßen oder an Hängen, in der Nähe von Fahrzeugen oder Swimmingpools und in anderen gefährlichen Bereichen fahren.
- Bei der Verwendung immer Schuhe tragen.
- Das Spielzeug immer im Sitzen bedienen. Niemals aufstehen!
- Altersvorgabe: 3-6 Jahre; Max. Ladegewicht: 30 kg
- Das Produkt nicht in einer Menschenmenge verwenden.

Bitte vergewissern Sie sich, dass vor der ersten Verwendung alle folgenden Schritte durchgeführt wurden:

- Achtung! Bitte laden Sie das Produkt vor der ersten Verwendung 8 bis 12 Stunden lang auf. Nicht länger als 20 Stunden laden! Dieses Produkt darf nur von Erwachsenen aufgeladen werden.
- Die Montage darf nur von Erwachsenen durchgeführt werden. Netzteil und Schaltungsteile sind bereits vormontiert.
- Alle Teile sicher befestigen und alle Schrauben vor der Benutzung festziehen

## Sicherheitsvorschriften für den Gebrauch

Bitte erklären Sie Ihren Kindern und deren Spielkameraden jede der folgenden Sicherheitsregeln und stellen Sie sicher, dass sie diese Regeln verstanden haben.

- Dieses Produkt ist nicht mit einer Bremse ausgestattet. Bei der Benutzung immer einen Helm und Schutzvorrichtungen tragen.
- Dieses Produkt darf nur unter Aufsicht Erwachsener verwendet werden.
- Das Produkt nur an sicheren Orten verwenden.
- Niemals auf Straßen oder an Hängen, in der Nähe von Fahrzeugen oder Swimmingpools und in anderen gefährlichen Bereichen fahren.
- Verwenden Sie dieses Produkt auf ebenem Untergrund, z. B. in einem Haus oder im Park.
- Fahren Sie niemals bei Dunkelheit. Dies könnte zu unerwarteten Gefahren führen.
- Es wird empfohlen, dieses Produkt nicht auf nassem Untergrund und nicht bei Hanglagen von mehr als 15° zu verwenden.
- Dieses Produkt nicht bei Regen oder Schnee im Freien verwenden.
- Wechseln Sie nicht abrupt zwischen Vorwärts- und Rückwärtsfahrt. Warten Sie bis das Fahrzeug vollständig zum Stillstand gekommen ist.
- Bitte beachten Sie die Altersvorgaben und Belastungsgrenzen.
- Es ist verboten, die Schaltung zu verändern oder andere elektrische Teile hinzuzufügen.
- Überprüfen Sie die Kabel regelmäßig.
- Überprüfen Sie das Produkt vor jedem Gebrauch, um die Sicherheit des Kindes zu gewährleisten.
- Kinder dürfen während des Betriebs nicht in der Nähe des Fahrzeugs stehen. Dies gilt insbesondere im Bereich der Räder.
- Dieses Produkt hat einen verstellbaren Sicherheitsgurt, bitte zeigen Sie Ihren Kindern, wie man ihn richtig benutzt. Den Sicherheitsgurt bei jeder Benutzung anlegen.

## Bedienung (Sicherstellen, dass das Fahrzeug eingeschaltet ist)

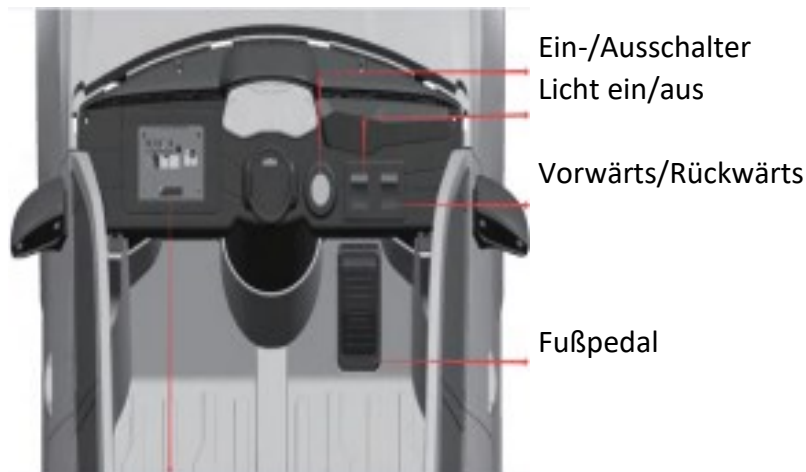

MP3/MP4 Knopf

### **Wichtig!**

Vermeiden Sie Schäden an Getriebe und Motoren, indem Sie vor jeder Änderung der Geschwindigkeit oder der Richtung das Fahrzeug zum Stillstand bringen.

1) Schalten Sie die Stromversorgung ein.

2) Vorwärts  $\triangle$

Die Taste „Vorwärts“ drücken.

Auf das Fußpedal treten.

Das Fahrzeug fährt vorwärts.

3) Stopp  $\circ$

Das Fußpedal loslassen.

4) Rückwärts  $\nabla$

Die Taste „Rückwärts“ drücken.

Auf das Fußpedal treten.

Das Fahrzeug fährt rückwärts.

# MP3-PLAYER

---



- 1) USB-Port: ein USB-Gerät anschließen, die Audioquelle verbinden und abspielen.
- 2) Musik/Bluetooth-Modus : Taste einmal drücken, um Musik abzuspielen; erneut drücken, um in den Bluetooth-Modus zu wechseln.
- 3) Weiter: Taste drücken, um zum nächsten Titel zu wechseln.
- 4) Lautstärke reduzieren.
- 5) Lautstärke erhöhen.

# LENKRAD

---

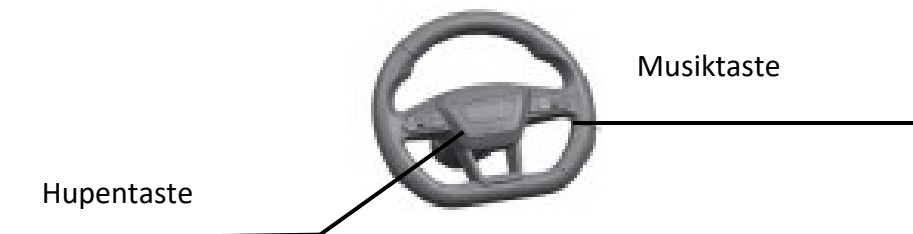

# SCHALTPLAN

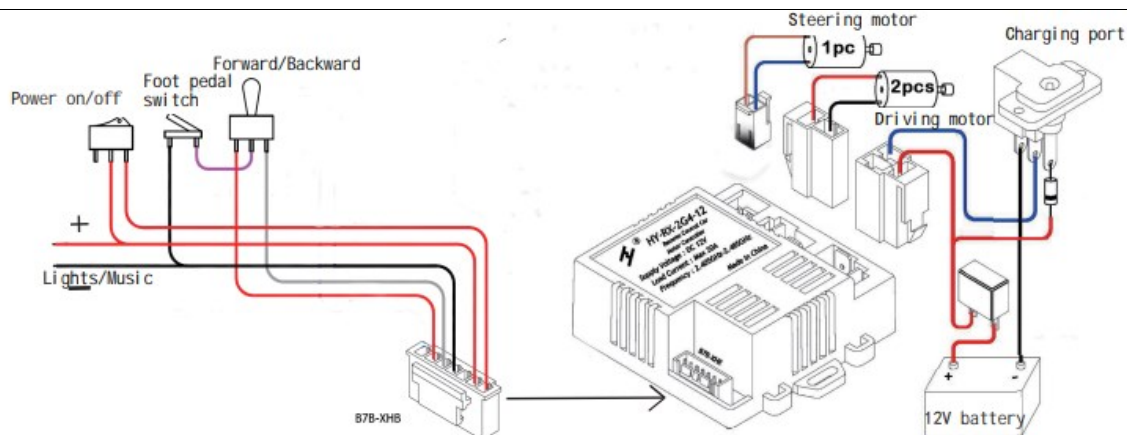

# LADEVORGANG

## WARNUNG!

- Vermeiden Sie Gefahren wie Brand oder Stromschlag.
- Verwenden Sie den Original-Akku, der mit diesem Produkt geliefert wird. Setzen Sie keine anderen Akkus ein. Es besteht Brand- oder Explosionsgefahr.
- Verwenden Sie den Akku oder das Ladegerät dieses Produkts nicht für andere Produkte. Dies kann zu Überhitzung, Brand oder Explosion führen.
- Führen Sie keine Änderungen am Schaltkreis dieses Produkts durch. Dies kann einen Brand oder eine Explosion verursachen oder das Produkt dauerhaft beschädigen.
- Schließen Sie die Netzklemmen nicht direkt an. Es besteht Brand- oder Explosionsgefahr.
- Halten Sie Flüssigkeiten von Ladegeräten fern.
- Beim Aufladen entstehen entzündliche Gase. Laden Sie dieses Produkt daher nicht in der Nähe von Hitzequellen oder brennbaren Materialien auf. Laden Sie den Akku an einem gut belüfteten Ort auf.
- Verwenden Sie zum Herausnehmen des Akkus aus dem Fahrzeug ein geeignetes Werkzeug. Ziehen Sie zum Entfernen des Akkus nicht an Metalldrähten. Dies kann zu einem Brand führen.
- Laden Sie den Akku an einem gut belüfteten Ort auf.
- Entfernen Sie überhitzte Teile und waschen Sie sich sofort die Hände.
- Den Akku unter keinen Umständen öffnen. Er enthält Blei und säurehaltige Substanzen, die zu Vergiftungen und Korrosion führen können.
- Nehmen Sie das Ladegerät nicht auseinander. Freiliegende Drähte können einen Stromschlag verursachen. Das Aufladen muss durch Erwachsene erfolgen.
- Bewahren Sie den Akku ordnungsgemäß auf. Ein Herunterfallen des Akkus kann diesen dauerhaft beschädigen.
- Vergewissern Sie sich vor dem Aufladen, dass der Stromkreis und die Teile in gutem Zustand sind. Laden Sie den Akku nicht auf, wenn er beschädigt ist.
- Warten Sie nicht, bis der Akku vollständig entleert ist. Laden Sie das Produkt nach jedem Gebrauch rechtzeitig auf. Wenn Sie das Fahrzeug längere Zeit nicht benutzen, laden Sie es bitte regelmäßig jeden Monat auf.
- Die Umkehrung von Anode und Kathode ist nicht zulässig.
- Achten Sie darauf, dass der Akku nicht freiliegt. Es könnten dadurch Kinder verletzt werden.
- Dieses Produkt immer unter Aufsicht von Erwachsenen verwenden.
- Achten Sie beim Betrieb dieses Produkts darauf, dass Kinder nicht herunterfallen und sich verletzen.

- Der Ladeanschluss befindet sich unter dem Sitz.
- Schalten Sie die Einschalttaste am Fahrzeugs während des Ladens aus.
- Bitte laden Sie das Produkt vor der ersten Verwendung 8-12 Stunden lang auf. Nicht länger als 20 Stunden laden, um ein Überhitzen zu vermeiden!
- Bitte laden Sie rechtzeitig, wenn Sie feststellen, dass das Auto während der normalen Fahrt langsamer wird.
- Nach jedem Gebrauch rechtzeitig aufladen. Wenn Sie das Fahrzeug längere Zeit nicht benutzen, laden Sie es bitte regelmäßig jeden Monat auf. Die Ladedauer beträgt jeweils 8- 12 Stunden, nicht aber mehr als 20 Stunden.



1. Der Ladeanschluss befindet sich unter dem Sitz.
2. Stecken Sie das Ladegerät in den Ladeanschluss.
3. Stecken Sie das Ladegerät in die Steckdose ein und beginnen Sie den Ladevorgang.

## **Warnung!**

Dieses Produkt ist mit einer Ladeschutzvorrichtung ausgestattet. Während des Ladevorgangs sind keine Funktionen verfügbar.

# STÖRUNGSBEHEBUNG

---

## ▪ **Problem: Das Produkt bewegt sich nicht**

Ursache: Akku schwach.

Laden Sie das Produkt nach jedem Gebrauch rechtzeitig auf. Wenn Sie das Fahrzeug längere Zeit nicht benutzen, laden Sie es bitte regelmäßig jeden Monat auf. Die Ladedauer beträgt jeweils 8- 12 Stunden, nicht aber mehr als 20 Stunden

Ursache: Abschaltung durch die Thermosicherung. Dieses Produkt ist mit einer selbstrückstellenden Sicherung ausgestattet. Wenn das Gerät überlastet ist oder falsch bedient wird, wird die selbstrückstellende Sicherung für 5–20 Sekunden ausgeschaltet. Danach kann das Produkt wieder verwendet werden. Die selbstrückstellende Sicherung befindet sich unter dem Sitz (siehe Abbildung).

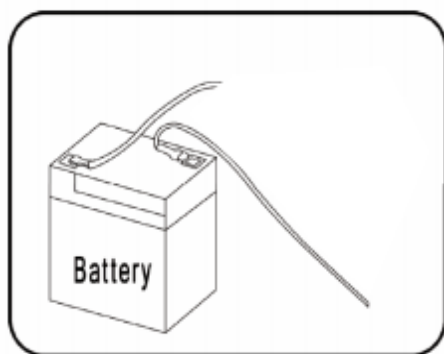

Um ein Abschalten der Sicherung zu vermeiden, beachten Sie bitte die folgenden Ratschläge: Überlasten Sie das Fahrzeug nicht. Das maximale Ladegewicht beträgt 30 kg.

Verwenden Sie dieses Produkt nicht als Zugmaschine. Fahren Sie nicht an Hängen.

Achten Sie darauf, dass die Räder nicht steckenbleiben. Dies führt zu einer hohen Drehzahl der Räder und einer Überhitzung der Motoren.

Verwenden Sie dieses Produkt nicht bei großer Hitze. Es könnte zu einer Überhitzung von Ausstattungskomponenten kommen. Nehmen Sie keine Änderungen am Stromkreis vor. Dies kann zu einem Kurzschluss führen.

Ursache: Die Schrauben an den Rädern haben sich gelöst

Wenn die Schrauben an den Rädern locker sind, kann das Fahrzeug nicht mehr vorwärts fahren.

Überprüfen Sie alle Räder sorgfältig und stellen Sie vor jedem Gebrauch sicher, dass alle Schrauben angezogen sind.

Ursache: Der Akkuanschluss ist locker.

Vergewissern Sie sich vor jedem Gebrauch, dass der Akku richtig angeschlossen ist.

Ursache: Akku ist beschädigt

Wechseln Sie den Akku rechtzeitig und achten Sie darauf, dass er richtig eingesetzt ist.

Ursache: Stromkreis ist beschädigt

Vermeiden Sie einen Kontakt des Produkts mit Flüssigkeiten und Sand, um Schäden am Stromkreis zu vermeiden. Ursache: Der Motor ist beschädigt.

Eine fachmännische Wartung ist notwendig.

## ▪ **Problem: Akku lässt sich nicht aufladen**

Ursache: Der Akkuanschluss ist locker.

Vergewissern Sie sich vor jedem Gebrauch, dass der Akku richtig angeschlossen ist.

Ursache: Das Ladegerät ist nicht eingesteckt.

Vergewissern Sie sich, dass das Ladegerät eingesteckt und der Strom eingeschaltet ist.

Ursache: Ausfall des Ladegeräts. Erwärmt sich das Ladegerät beim Laden? Wenn nicht, könnte es beschädigt sein. Bitte ersetzen Sie das Ladegerät umgehend.

## ▪ **Problem: kurze Laufzeit des Akkus**

Ursache: Akku schwach.

Nach jedem Gebrauch rechtzeitig aufladen. Wenn Sie das Fahrzeug längere Zeit nicht benutzen, laden Sie es bitte regelmäßig jeden Monat auf. Die Ladedauer beträgt jeweils 8–12 Stunden, nicht aber mehr als 20 Stunden

Ursache: Alterung des Akkus. Die Alterungsgeschwindigkeit und der Grad der Alterung eines Akkus hängen davon ab, wie oft er benutzt wird. Bitte tauschen Sie den Akku bei Anzeichen der Alterung rechtzeitig aus.

## ▪ **Problem: Geräusentwicklung beim Laden**

Das ist normal

## ▪ **Problem: Hitzeentwicklung beim Laden**

Das ist normal.

## WARTUNG

- Erwachsene sollten eine regelmäßige Überprüfung der Teile dieses Produkts durchführen, z.B. Akku, Ladegerät, Kabel, Schalter und andere. Vergewissern Sie sich, dass alle Montageteile gut befestigt sind und keine Schraube locker ist. Stellen Sie bei potenziellen Risiken die Verwendung des Produkts ein, bis diese behoben sind.
- Vergewissern Sie sich, dass die Kunststoffteile dieses Produkts keine Sprünge aufweisen oder gebrochen sind.
- Schmieren Sie das Produkt nach einer gewissen Zeit der Benutzung, um Rost zu vermeiden.
- Produkt in einem geschlossenen Raum lagern. Bei nassem Wetter das Produkt mit einer wasserdichten Plane abdecken.
- Halten Sie dieses Produkt von Hitzequellen fern. Es könnte zu einem Verformen der Kunststoffteile kommen.
- Nach jedem Gebrauch rechtzeitig aufladen. Wenn Sie das Fahrzeug längere Zeit nicht benutzen, laden Sie es bitte regelmäßig jeden Monat auf. Das Aufladen muss durch Erwachsene erfolgen.
- Das Produkt nicht mit Wasser und Seife reinigen. Dies kann die Motoren beschädigen und zu einem Kurzschluss führen.
- Mit einem trockenen Tuch abwischen. Als Reinigungsmittel können Sie eine nicht wachshaltige Möbelpolitur zum Abwischen der Kunststoffteile verwenden. Dadurch wird die Oberfläche aufgewertet.
- Um Schäden an Motoren und Schaltkreisen zu vermeiden, sollten Sie dieses Produkt nicht in Bereichen wie Straßen, Wegen, Hängen und Schotterwegen usw. verwenden.
- Schalten Sie das Fahrzeug immer aus, wenn Sie es nicht benutzen. Klemmen Sie die Batterie ab, wenn Sie das Fahrzeug längere Zeit nicht benutzen.

# ENTSORGUNG DES AKKUS

---

- Der Akku muss der Altstoffverwertung zugeführt werden und darf nicht beliebig entsorgt werden.
- Entsorgen Sie den Akku nicht in der Nähe von Feuer, da dies zu Explosionen und Auslaufen führen kann.
- Entsorgen Sie den Akku nicht mit dem Hausmüll. Eine Müllverbrennung von Batterien mit dem Hausmüll ist gesetzlich strengstens verboten.
- Geben Sie verbrauchte Akkus an einer Sammelstelle oder bei einem Fachbetrieb ab.
- Bitte wenden Sie sich bezüglich der fachgerechten Entsorgung von Batterien an die zuständigen Einrichtungen. Entsorgen Sie diese nicht eigenmächtig.
- Laden Sie den Akku vor dem Gebrauch auf. Das Aufladen muss von Erwachsenen vorgenommen werden.
- Ein Aufladen darf nur innerhalb des angegebenen Spannungsbereichs erfolgen. Betreiben Sie das Fahrzeug nicht während des Ladevorgangs.
- Überprüfen Sie regelmäßig die Steckdosen, Kabel, das Ladegehäuse und andere Teile. Verwenden Sie das Produkt nicht mehr, wenn Sie Schäden feststellen.
- Nehmen Sie den Batteriefachdeckel auf der Rückseite der Fernbedienung ab und legen Sie 2 AAA-Batterien in korrekter Ausrichtung ein. (Der Batterietausch muss von Erwachsenen durchgeführt werden).
- Achten Sie darauf, dass Anode und Kathode bei allen Batterien richtig platziert sind.
- Nicht wiederaufladbare Batterien dürfen nicht aufgeladen werden; nehmen Sie sie aus dem Produkt heraus, wenn sie leer sind.
- Es dürfen keine anderen Akku-Modelle verwendet werden. Die Verwendung von neuen Batterien zusammen mit gebrauchten ist nicht zulässig.
- Prüfen Sie den Akku regelmäßig; wenn Sie Schäden feststellen, verwenden Sie ihn bitte nicht mehr, bis er repariert ist.

